



## ТРУБОПРОВОДНАЯ АРМАТУРА - КОМПЕНСАТОРЫ Т-КА (F2)

Номинальное давление:  
**PN 10**

Фланцевое соединение:  
**согласно DIN 2632**

Аттестация PZH:  
**HK/W/0041/01/2011**

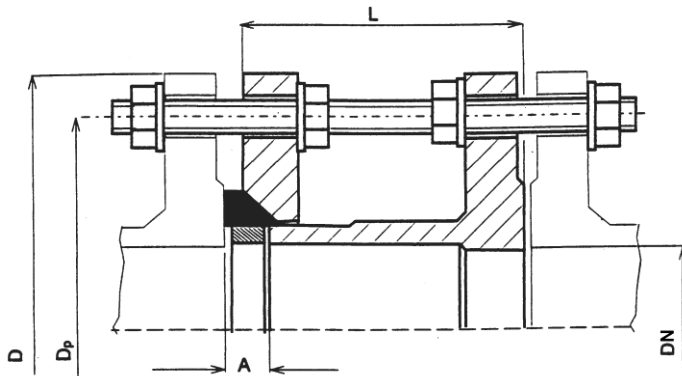

**Специальное изготовление:**  
1.4301 = AISI 304 = 0H18N9 = A2  
1.4401 = AISI 316 = 0H17N12M2 = A4  
1.4541 = AISI 321 = 1H18N9T  
1.4571 = AISI 316 Ti = 0H17N13M2T = A4

Монтажные вставки Т-КА (F2) двусторонне крепленные, точные – с дистанционным кольцом для уплотнения. Употребляется при монтаже и демонтаже арматуры. Монтажная компенсация +/- 8-12мм.

Черты соединителя:

- Переносит осевые силы трубопровода
- Облегчает монтаж и демонтаж арматуры

Уплотнение (ОПЦИИ): EPDM, NBR, SILICON.

Материал изготовления СТАНДАРТ: углеродистая сталь ST37-2 S235JR St3S

Винты, гайки и шайбы СТАНДАРТ: углеродистая сталь - оцинкованные гальваническим способом (ОПЦИЯ например AISI 304, AISI 316)

Антикоррозионная защита (ОПЦИИ):

- Внутри и снаружи битумные краски без фенола, допущенные к контакту с питьевой водой INERTOL BS10
- Внутри и снаружи электростатически накладываемая эпоксидная эмаль (электростатическое нанесение антикоррозионного покрытия мин. 250 мкм), цветная гамма RAL
- Горячая оцинковка с обеих сторон

DN	L [мм] длина застройки	D [мм]	Dp [мм]	стержень с метрической резьбой М	i [шт.] количество винтов	вес [кг]
32	100	140	100	16	4	5
40	100	150	110	16	4	5,5
50	100	165	125	16	4	6,5
65	100	185	145	16	4	7,5
80	100	200	160	16	8	9
100	100	220	180	16	8	13
125	100	250	210	16	8	17
150	100	285	240	16	8	21
175	100	315	270	20	8	26
200	100	340	295	20	8	29
250	110	395	350	20	12	38
300	110	445	400	20	12	46
350	120	505	460	20	16	57
400	120	565	515	24	16	72
450	120	615	565	24	20	80
500	120	670	620	24	20	90
550	120	730	675	27	20	104
600	120	780	725	27	20	120
650	130	835	780	27	24	147
700	130	895	840	27	24	155
800	150	1015	950	30	24	200
900	150	1115	1050	30	28	246
1000	150	1230	1160	33	28	294
1200	175	1455	1380	36	32	402
1400	175	1675	1590	39	36	578
1600	175	1915	1820	45	40	837
1800	175	2115	2020	45	44	1002
2000	175	2325	2230	45	48	1161

- ПО ЗАКАЗУ -