

Kłapa zwrotna, przeciwcofkowa, doczołowa. G10. DN 100 – DN 300.
Do zabetonowania w przycołku lub połączenia doczołowego za pomocą łącznika.

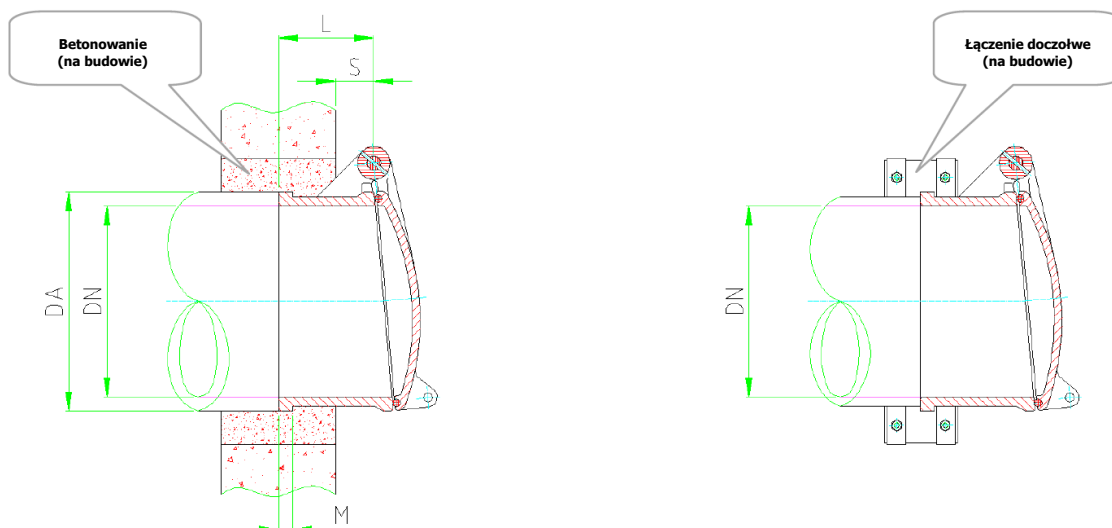

DN mm	DA (mm)	L (mm)	M (mm)	S (mm)	G (kg)
100	130	100	15	40	4
125	155	100	15	40	5
150	180	100	15	40	7
200	230	100	15	40	9
250	280	100	15	40	10
300	330	100	15	40	15

Wykonanie:

Rama, kłapa

Uszczelka kłapy

Łączniki nośne

Tuleja łożyskowa

Zabezpieczenie antykorozyjne

– Żeliwo szare GG 25

– Neopren

– Stal kwasoodporna AISI 316

– Brąz Rg7

– Emalia epoksydowa 400 μm wg DIN ISO 55928

